



PROTEKT®

ALUQUAD

Czwórnoóg aluminiowy

NR REF: RX225-xxx-000 gdzie xxx to długość belki.



Made in Poland



EN795:2012 Typ B
CEN/TS 16415 Typ B



ZABEZPIECZENIE
DLA 3 OSÓB

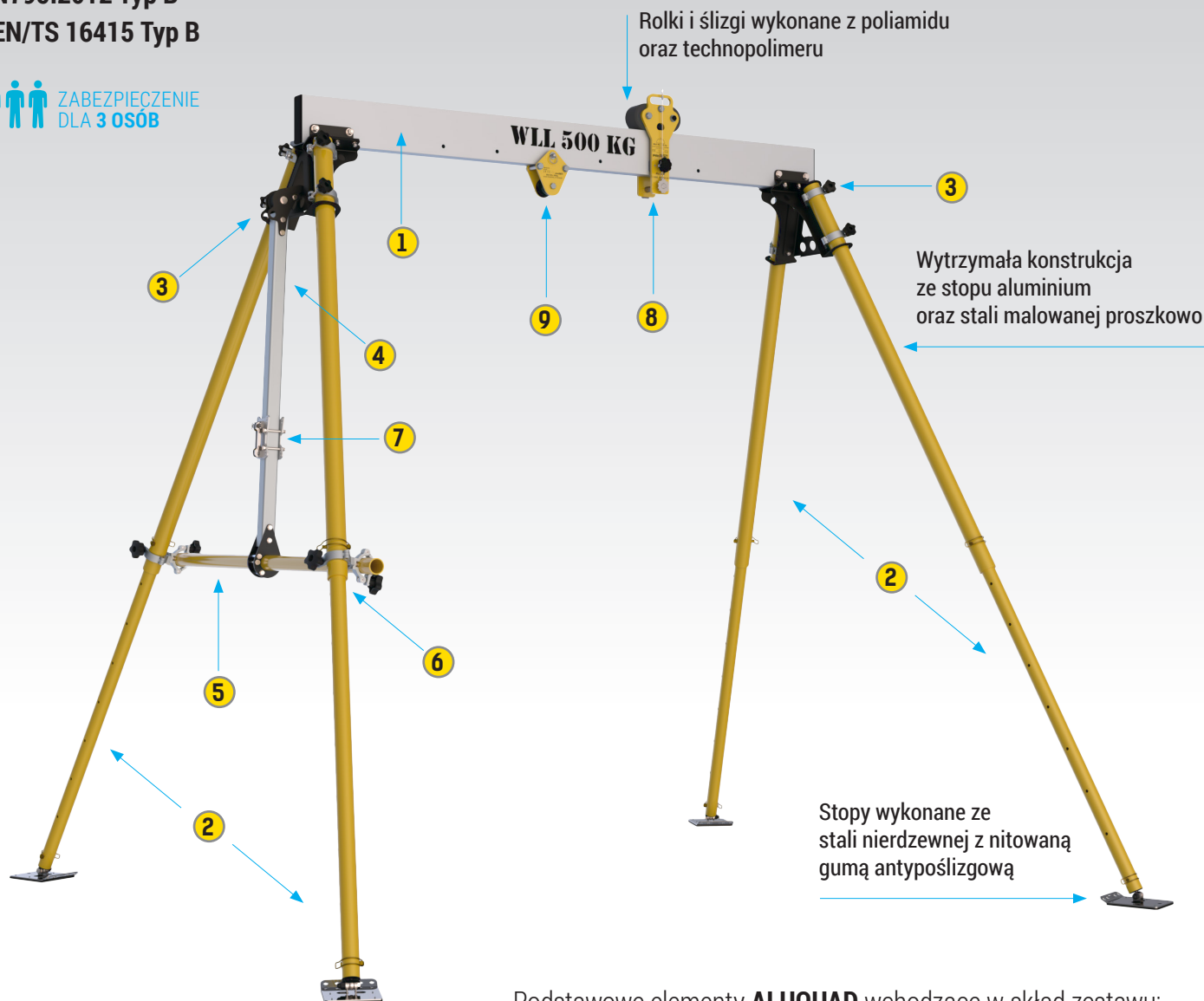

Podstawowe elementy **ALUQUAD** wchodzące w skład zestawu:

- prosta modułowa konstrukcja
- ochrona **3 osób** jednocześnie
- możliwość stosowania urządzeń ewakuacyjnych do **140 kg**
- podnoszenie towarów do **500 kg**
- waga tylko **57 kg** (wersja z belką 2 m)

- 1) RX225-BEAM-xxx – xxx cm belka - 1 szt.
- 2) RX225-005-000 – noga teleskopowa 2 x 1,5 m ze stopą - 4 szt.
- 3) RX225-006-000 – głowica stalowa - 2 szt.
- 4) RX225-007-000 – baza wciągarki - wędka - 1 szt.
- 5) RX225-007-002 – baza wciągarki - belka pozioma - 1 szt.
- 6) SPC002 - obrotowy łącznik do rur z pokrętkiem polimerowym 63 mm - 2 szt.
- 7) RX225-008-000 – RX225-UB (UTB light) - 1 szt.
- 8) KSB100-350-000 – zdejmowany wózek do suwnic kompaktowych - 1 szt.
- 9) KSB100-310 - zewnętrzna rolka prowadząca linę roboczą - 1 szt.

WWW.PROTEKT.PL

PROTEKT®

BIURO - ul. Skromna 6, 93-405 Łódź / ADRES REJESTROWY - PROTEKT Grzegorz Łaszkiwicz Spółka z o.o.
ul. Starorudzka 9, 93-403 Łódź / DZIAŁ HANDLOWY tel.+48 42 29-29-500, handlowy@protekt.com.pl, Fax:+48 42 680-20-93
MAGAZYN - ul. Gombrowicza 6, 93-405 Łódź



Czwórnoóg aluminiowy **ALUQUAD**

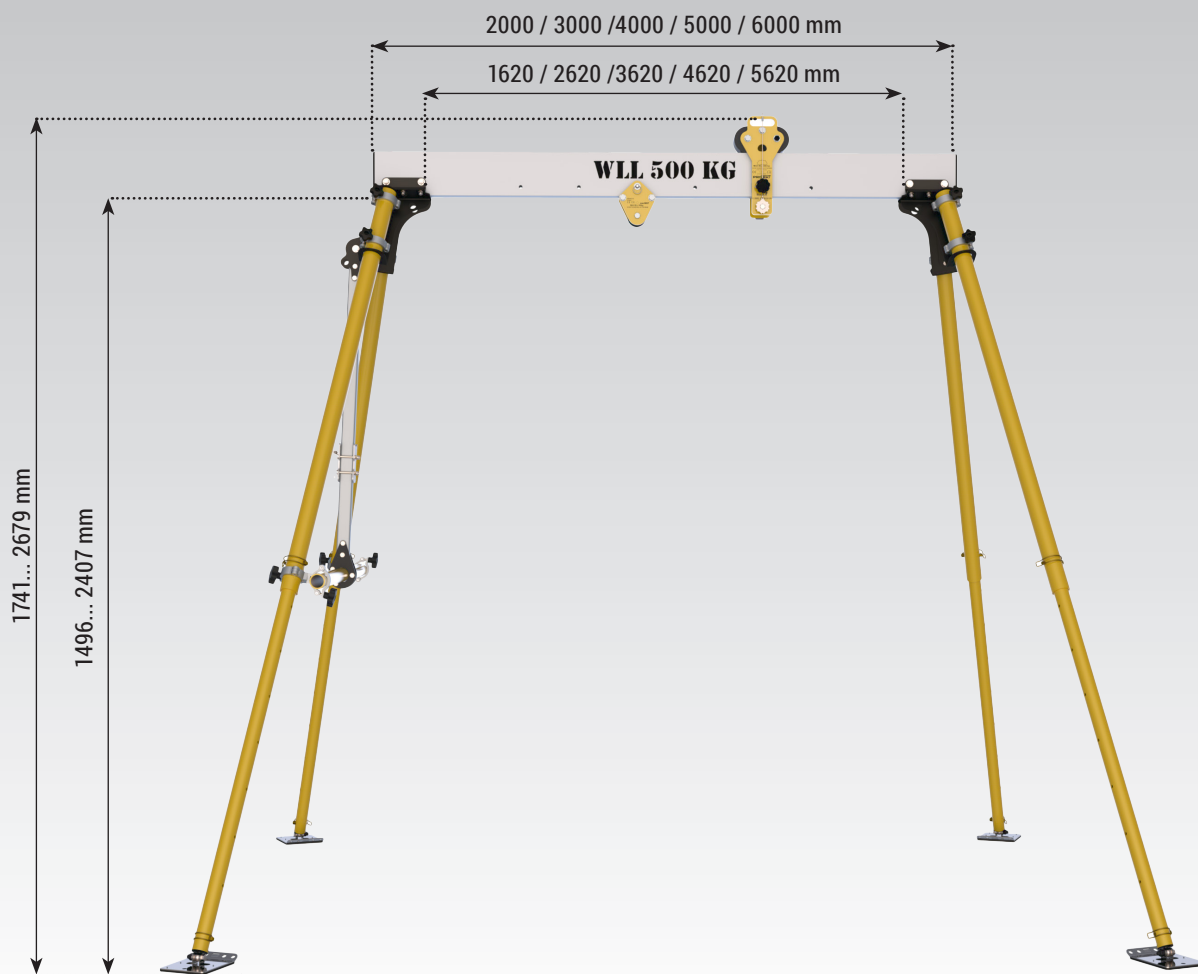

ALUQUAD to lekkie, modułowe i wielofunkcyjne urządzenie do stosowania w systemach zabezpieczenia przed upadkiem z wysokości (zgodnie z normą EN 795/B oraz dokumentem TS 16415/B), ewakuacji (zgodnie z normą EN 1496/B) oraz do podnoszenia towarów (zgodnie z Dyrektywą Maszynową). Wykonany jest ze wzmocnionego stopu aluminium oraz stali co zapewnia dużą wytrzymałość i niewielką wagę. Belka robocza urządzenia (dostępna w długościach od 2 do 6 metrów) łączona jest przy pomocy dwóch głowic z 4 teleskopowymi nogami wsporczymi. Belka współpracuje z wózkiem roboczym, który może służyć jako punkt do przyłączenia sprzętu do ochrony przed upadkiem z wysokości lub jako punkt montażowy wciągników towarowych. Standardowe wyposażenie umożliwia także montaż urządzeń ewakuacyjnych (np. serii RUP) pomiędzy dwiema nogami urządzenia (z boku) co zapewnia do nich łatwy dostęp podczas pracy. Każda z głowic, oprócz szybkiego i stabilnego połączenia nóg z belką, wyposażona jest w serię otworów, które umożliwiają przyłączanie wymaganego sprzętu. Teleskopowa, aluminiowa noga zapewnia regulację wysokości urządzenia. Blokowanie nogi realizowane jest przy pomocy solidnej zawlecжки z zabezpieczeniem przed przypadkowym wypadnięciem. Każda noga zakończona jest dużą stopą wykonaną ze stali nierdzewnej z przynitowaną gumą antypoślizgową. Stopa zamocowana jest do nogi przy pomocy zawlecжки co umożliwia jej szybki demontaż na czas transportu.

WWW.PROTEKT.PL

PROTEKT[®]

BIURO - ul. Skromna 6, 93-405 Łódź / **ADRES REJESTROWY** - PROTEKT Grzegorz Łaszkiwicz Spółka z o.o.
ul. Starorudzka 9, 93-403 Łódź / **DZIAŁ HANDLOWY** tel.+48 42 29-29-500, handlowy@protekt.com.pl, Fax:+48 42 680-20-93
MAGAZYN - ul. Gombrowicza 6, 93-405 Łódź



Urządzenia współpracujące z **ALUQUAD**

URZĄDZENIA SAMOHAMOWNE

CRW 200

urządzenie samohamowne/podnoszące



+

PAD 100-310

adapter do CRW 200



CRW 300

urządzenie samohamowne/podnoszące



+

PAD 100-320

adapter do CRW 300



WYCIĄGARKI

RUP 502-U

wyciągarka ręczna z liną stalową

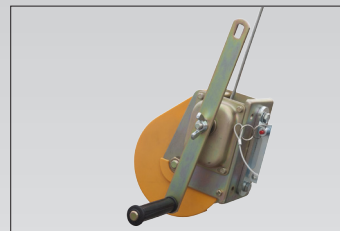

RUP 504

wyciągarka elektryczna 230V 1-fazowa



RUP 506

wyciągarka akumulatorowa z liną stalową



RUP 505-U

kabestan ewakuacyjny



RUP 507

akumulatorowa wyciągarka łańcuchowa



WWW.PROTEKT.PL



Cennik **ALUQUAD**

PEŁNY KOMPLET: NOGI + BELKA + WÓZKI (KSB100-350-000 , KSB100-310)

WAGA ZESTAWU **DŁUGOŚĆ**



WLL 500 kg	57,00 kg	2 m
WLL 500 kg	61,13 kg	3 m
WLL 500 kg	65,26 kg	4 m
WLL 300 kg	69,39 kg	5 m
WLL 300 kg	73,51 kg	6 m



ZESTAW NÓG

ODZIELNE BELKI:

WAGA **DŁUGOŚĆ**

RX225-belka-200	WLL 500 kg	8,44 kg	2 m
RX225-belka-300	WLL 500 kg	12,57 kg	3 m
RX225-belka-400	WLL 500 kg	16,70 kg	4 m
RX225-belka-500	WLL 300 kg	20,83 kg	5 m
RX225-belka-600	WLL 300 kg	24,95 kg	6 m

ZDEJMOWALNY WÓZEK



KSB100-350-000

ZEWNĘTRZNA ROLKA PROWADZĄCA LINĘ ROBOCZĄ



KSB100-310

WWW.PROTEKT.PL

PROTEKT[®]

BIURO - ul. Skromna 6, 93-405 Łódź / **ADRES REJESTROWY** - PROTEKT Grzegorz Łaszkiwicz Spółka z o.o.
ul. Starorudzka 9, 93-403 Łódź / **DZIAŁ HANDLOWY** tel.+48 42 29-29-500, handlowy@protekt.com.pl, Fax:+48 42 680-20-93
MAGAZYN - ul. Gombrowicza 6, 93-405 Łódź